



Une fabrication  
  
**LA FENÊTRIÈRE**  
[www.la-fenetreiere.fr](http://www.la-fenetreiere.fr)

**GAMME 70**

# L'innovante



**BAIES  
COULISSANTES**



**FENÊTRES**



**PORTES**



**VÉRANDAS**

**SEPALUMIC**  
INNOVATION ET DESIGN ALUMINIUM

# Coulissant 70

Le coulissant haut de gamme dans toutes ses configurations

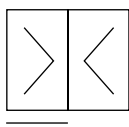

**TRADITIONNEL**  
SÉRIE 3700

- Esthétique : carré ou galbé
  - Prise de vitrage : 24, 28 ou 32 mm
  - Déclinaison : 2, 3, 4 vantaux (6 et 8 vantaux si configuration face à face)
  - Fermeture : verrou ou crémone
    - Pose : en neuf ou rénovation
      - Les + produit :  
Dormant en coupe droite ou coupe d'onglet
- Simplicité et rapidité de fabrication (traverse d'ouvrant prédrainé, gache, crémone, galets à montage rapide...)  
Finitions soignées (témoin mastic, bouchon...)

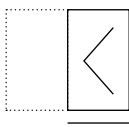

**GALANDAGE**  
SÉRIE 3700

- Esthétique : carré ou galbé
  - Prise de vitrage : 28 ou 32 mm
  - Déclinaison : 1, 2, 4 vantaux
    - Fermeture : serrure jusqu'à 4 points
      - Pose : en neuf
    - Les + produit :  
Rail encastré dans le sol et suppression du battement
- Finition isolation contre le mur dans le refolement

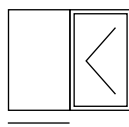

**COULIFIX**  
SÉRIE 3700

- Esthétique : carré ou galbé.
- Prise de vitrage : 28 ou 32 mm
- Déclinaison : 1 vantail, un fixe ou 2 vantaux, 2 fixes face à face
  - Fermeture : serrure jusqu'à 4 points
- Pose : en neuf ou rénovation
  - Les + produit :  
Simplicité de pose et de fabrication  
Grand clair de vitrage  
Finitions maîtrisées (tunnels de drainage, closoirs, renforts ...)

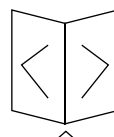

**D'ANGLE**  
SÉRIE 3700

- Esthétique : carré ou galbé
- Prise de vitrage : 28 ou 32 mm
- Déclinaison : 1 vantail, un fixe ou 2 vantaux, 2 fixes
  - Fermeture : serrure jusqu'à 4 points
    - Pose : en neuf
    - Les + produit :  
La solution architecturale du coulissant traditionnel  
Fabrication optimisée : la base d'un coulissant traditionnel, les finitions d'un coulissant d'angle (profils, accessoires etc...)



**DIM MAX**  
L = 1800 mm/VTL  
H = 2500 mm/VTL



**THERMIQUE\***  
 $U_{g} = 1,4 / U_{t} = 1,0$   
 $S_{g} = 0,43 / T_{m} = 0,6$



**POIDS MAX**  
200 kg/VTL



**ÉTANCHÉITÉ**  
A4 E7B VA3



**ACOUSTIQUE**  
 $R_{w} 38$  DB



**PMR\*\***



# Fenêtre 70

Polyvalence et choix élargi pour différentes architectures

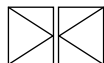
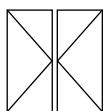

## OUVRANT VISIBLE SÉRIE 5700

- Esthétique : carré ou galbé
- Prise de vitrage : 24 à 44 mm
- Déclinaison : OF / OB / Soufflet / Projection / Pivot
  - Pose : en neuf ou rénovation
  - Les + produit :
    - Ferrure cachée avec ouverture à 180°
    - Paumelles à clamer standards ou renforcées (130kg)
    - Isolation de 120 à 200 mm

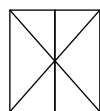

## OUVRANT CACHÉ SÉRIE 5200

- Esthétique : carré ou galbé
- Prise de vitrage : 28 à 32 mm
- Déclinaison : OF / OB / Soufflet
  - Pose : neuf ou rénovation
  - Les + produit :
    - Ferrure cachée avec ouverture à 180°
    - Paumelle à clamer standards ou renforcées (130kg)
    - Poignée centrée

GORGE EUROPÉENNE

GORGE 16

GORGE EUROPÉENNE

GORGE 16



**DIM MAX**  
L = 1700 mm/VTL  
H = 2400 mm/VTL



**THERMIQUE\***  
 $U_w = 1,4 / U_{w,0} = 1,0$   
 $S_w = 0,4 / T_{w,0} = 0,56$



**POIDS MAX**  
OF = 80 kg/VTL  
OB = 80 kg/VTL  
SOUFFLET = 80 kg/VTL



**ÉTANCHÉITÉ**  
A4 E1050 VCS



**ACOUSTIQUE**  
 $R_w 45$  DB



**PMR\*\***

\* Conditions de test : fenêtre OF1 L 1250 x H 1480 mm avec Intercalaire Warm Edge \*\* Selon encastrement ou profil PMR

# Porte 70

Entrez dans le haut de gamme par la grande porte



## PLANE SÉRIE 4700

- Esthétique : carré
- Remplissage max : 52 mm pour l'imposte, 80 mm pour le panneau
- Fermeture : serrure à relevage et engrenage jusqu'à 5 points (possibilité serrure électromécanique compatible empreinte digitale et digicode)
  - Pose : en neuf ou rénovation
  - Les + produit :  
Système exclusif de lutte contre l'effet bi-lame  
Paumelles en applique ou à clamer  
Finitions soignées (seuils, joints, pieds de clippage...)  
Seuil à rupture de pont thermique

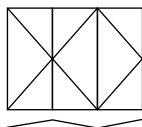

## REPLIABLE SÉRIE 4700

- Esthétique : carré
- Prise de vitrage : 52 mm
- Fermeture : serrure à mortaiser jusqu'à 5 points
  - Pose : en neuf
  - Les + produit :  
Système de lutte contre l'effet bi-lame  
Système repliable coulissant et guidé par le bas (reprise d'inertie à l'intérieur d'une véranda)  
Confort et souplesse d'utilisation



## MONOBLOC SÉRIE 5700

- Esthétique personnalisable : style contemporain ou traditionnel
- Remplissage max : 52 mm pour l'imposte, 80 mm pour le panneau
- Fermeture : serrure automatique jusqu'à 5 points
  - Pose : en neuf ou rénovation
  - Les + produit :  
Ouvrant affleurant  
Comportement à l'ensoleillement certifié par le CEBTP\*\*\*



**DIM MAX**  
L = 1500 mm/VTL  
H = 3000 mm/VTL



**THERMIQUE\***  
 $U_{g} = 1,5 / U_{i} = 1,0$   
 $S_{g} = 0,31 / T_{g} = 0,44$



**POIDS MAX**  
130 kg/VTL



**ÉTANCHÉITÉ**  
A4 E7B VC3



**PMR\*\***



# Véranda 70

Une extension revisitée pour des espaces haut de gamme et sécurisés

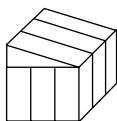

**TRADITIONNELLE**  
SÉRIE 7700

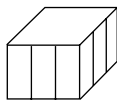

**CONFORT<sup>2</sup>VIE**  
SÉRIE 7700

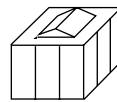

**ESPACE<sup>2</sup>VIE**  
SÉRIE 7700

- Esthétique : carré ou galbé
- 3 types de toitures possibles : chevrons et épines, plate
  - Remplissage :  
Vitrage : 6 à 100 mm  
Panneaux : 16 à 100 mm
- Fermeture : selon configuration produits
- Pose : en neuf ou rénovation
  - Les + produit :  
Structure à forte inertie pour grande portée  
Système de toiture certifié  
Isolation performante (joints EPDM, barette thermique de 36 mm  
Pose et montage simples (double pieds de clippage, ailettes de fixation, butée de positionnement)  
Intégration de l'ensemble des dormants gamme 70 (coulissant, frappe, porte)



**REMPLISSAGE**  
VITRAGE : 6-100 MM  
PANNEAUX : 16-100 MM



**SÉCURITÉ**  
ESPACE SÉCURISÉ



**PMR<sup>\*\*</sup>**

\*\* Selon encastrement ou profil PMR

## GAMME 70

# L'innovante

La gamme 70 de Sepalumic est dotée d'un dormant de 70 mm qui rend l'ensemble des menuiseries adaptables et compatibles entre elles. Elle permet de satisfaire toutes les demandes du professionnel : coulissant, porte, fenêtre et véranda. Les produits de la gamme ont été conçus de manière à faciliter la fabrication et l'installation des menuiseries, et à obtenir des performances thermiques et acoustiques répondant aux exigences du marché.

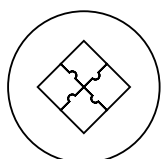

### **DORMANT DE 70 COMMUN**

Offrant des menuiseries modulables et compatibles (habillage commun : tapés, bavettes...) pour une meilleure rationalisation des stocks



### **IMPORTANTE MODULARITÉ DE GAMME**

Confort, luminosité, acoustique, thermique, sécurité

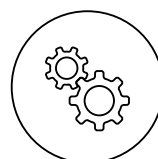

### **FABRICATION ET INSTALLATION OPTIMISÉES**

Outils et accessoires communs (joints, équerres...) pour une meilleure rationalisation des achats.

Accessoires autopositionnables, à réglage 3D et système d'aide à la pose



### **POSE EN NEUF ET RÉNOVATION**

ITE en NUE de l'isolation ou du béton  
ITE en tableau  
ITI en NUI ou en NUE  
ITI en tableau

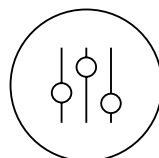

### **PERSONNALISABLE À SOUHAIT**

Grands choix de finitions (accessoires, bouchons, joints...), et de couleurs



**Coulissant 70**  
Traditionnel Série 3700  
*bi-rails 2 à 4 vtx coupe d'onglet*

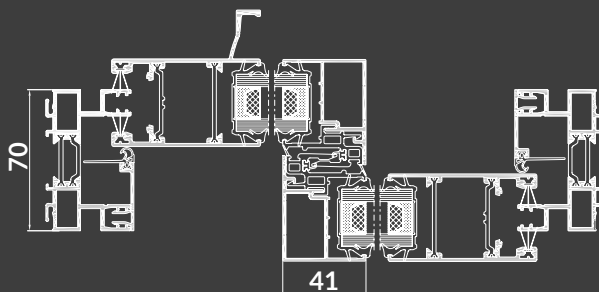

**Porte 70**  
Plane Série 4700  
*Simple action à 1 ou 2 vtx*

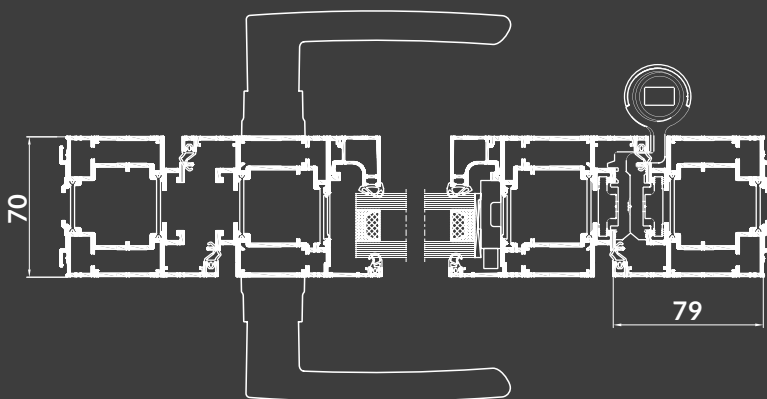



**Fenêtre 70**  
Ouvrant caché Série 5200  
OF / OB à 1 ou 2 vtx

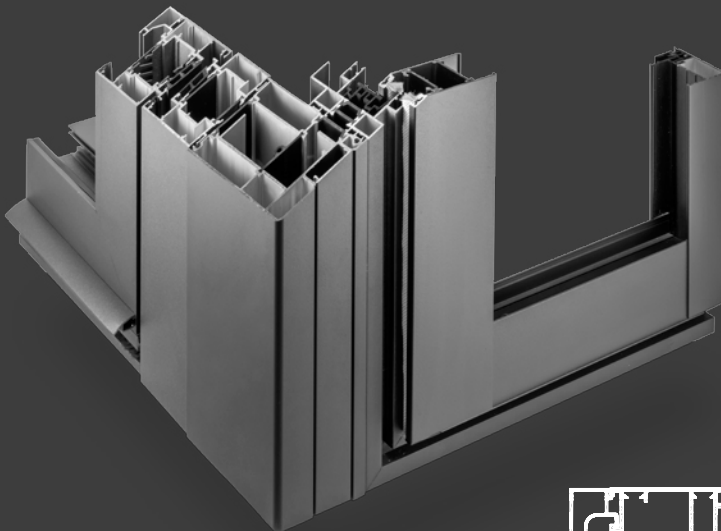
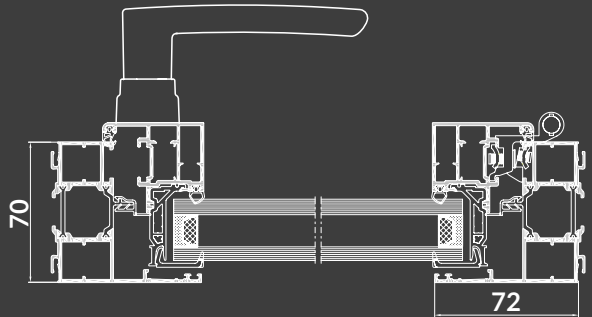

**Véranda 70**  
Traditionnelle Série 7700  
Coulissant Série 3700  
et Porte Série 4700

